

A-A

其余  $\nabla 6.3$

精度等级		8 DIN 3967
模数	M	2
齿数	Z	40
压力角度	$\alpha$	20°
跨测齿数	K	5
公法线长度	Wa	27.69
公法线长度公差		-0.04

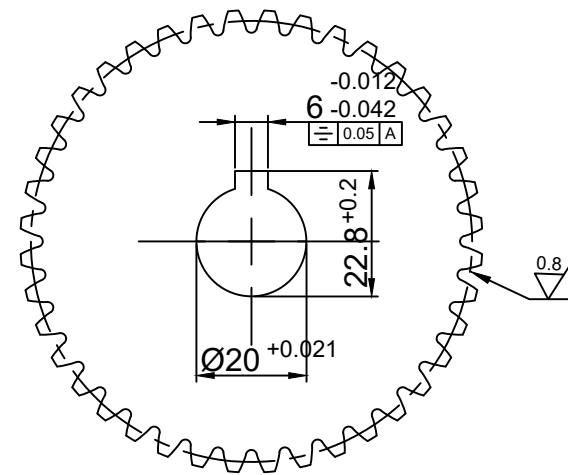

技术要求:

- 1、未注倒角: C0.5×45° ;
- 2、表面不允许有毛刺、碰划伤、锈迹等缺陷;

公称尺寸	公称尺寸
>0.5~6	±0.10
>6~30	±0.20
>30~120	±0.30
>120~140	±0.50

材料	304	齿 轮
规格		
图样标记	重量 (kg)	比例
		1: 1
图幅 A4	共 页	第 页