

其余 6.3

精度等级		9 级
模 数	M	2.5
齿 数	Z	30
压力角度	$\alpha$	20°
旋转角度 (左)		20° 18'
跨测齿数	K	4
公法线长度	Wa	27.44
公法线长度公差		-0.04

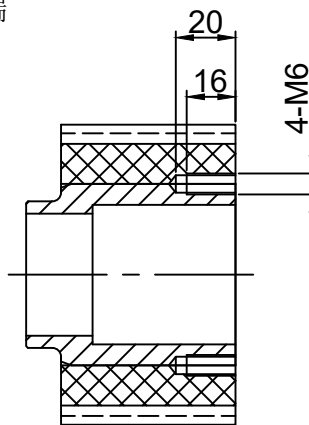

组装图

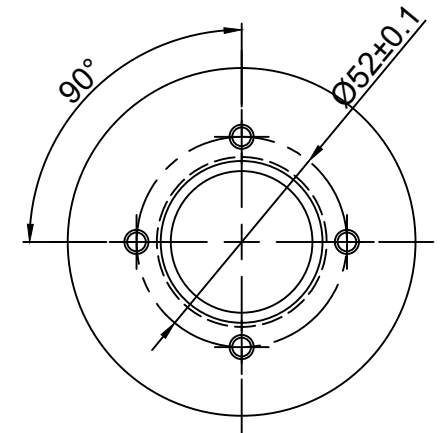

技术要求:

- 1、未注倒角: C0.5×45°;
- 2、表面不允许有毛刺、碰划伤、锈迹等缺陷;
- 3、塞规检孔;
- 4、表处: 无;
- 5、齿轮 (PA12) 紧配轴芯 (45#);
- 6、装配4个 M6\*14 发黑内六方几米螺钉;

公称尺寸	公称尺寸
>0.5~6	±0.10
>6~30	±0.20
>30~120	±0.30
>120~140	±0.50

材料	PA12+45#	齿轮 + 轴芯	
规格			
图样标记	重量 (kg)	比例	
		1: 1	
图幅 A4	共 页	第 页	